

GUIDE D'INSTALLATION
INSTALLATION GUIDE



ÉVIER DE CUISINE
DOUBLE

DOUBLE BOWL KITCHEN SINK

31" X 20" X 9" (78,7 CM X 50,8 CM X 22,9 CM)*



XAYA	FINI SATIN / SATIN FINISH
33001124	Fabriqué et emballé en Chine / Made and Packaged in China Importé par / Imported by NOVELCA Québec, Canada G2J1C8
TASSILI.CA	

TASSILI SUPRA®

INSTALLATION ENCASTRÉE

TOPMOUNT INSTALLATION

GUIDE D'INSTALLATION

INSTALLATION GUIDE

MISES EN GARDE / WARNINGS

Portez toujours des verres protecteurs lorsque vous travaillez sous l'évier. Coupez l'alimentation d'eau de votre évier en fermant les robinets d'arrêt sous celui-ci. En l'absence de ces robinets, coupez l'entrée d'eau principale de votre maison. Si les drains ne sont pas exactement aux bons endroits, utilisez des coudes de différents degrés pour connecter le tout.

Always wear safety glasses when working beneath sinks. Shut off the water supply by turning off the sink faucet valves. In the absence of faucet valves, turn off your home's main water valve. If the drains are not correctly placed, use different elbow joints to properly connect them to the valves.

1. Déterminez l'endroit où installer l'évier. Vérifiez que la plomberie est facilement connectable en gardant le dégagement nécessaire autour.

Decide where to install the sink. Check that the plumbing is easy to connect while also making sure that there is enough free space around the sink.

2. Tracez son contour à l'aide d'un crayon. Assurez-vous que le tracé est parallèle au comptoir, à 3,5 ou 4 pouces de son rebord, selon la structure de l'armoire.

Trace the outline with a pencil. Make sure that the outline is parallel to the countertop, at 3.5 or 4 inches depending on the cabinet's structure.

3. Percez un trou à l'intérieur du tracé du comptoir à l'aide d'une perceuse.

Drill a hole through the countertop outline.

4. Élargissez le trou avec un foret plus grand dans lequel pourra s'insérer la lame de scie sauteuse de 5/8 po.

Using a larger drill bit, enlarge the hole so that a 5/8 in. jig saw blade can be inserted.

5. Posez un ruban-cache sur le pourtour des pointillés afin d'éviter les égratignures ou les éclats causés par la scie sauteuse.

Place masking tape along the edge of the dotted line to avoid scratching or chipping caused by the jig saw.

6. Insérez la lame de la scie sauteuse dans le trou et découpez l'ouverture en demeurant sur la ligne guide.

Insert the jig saw blade in the hole and cut an opening while remaining on the marked line.

7. Lors de la coupe, insérez une cale dans l'ouverture afin de prévenir les vibrations.

When cutting, insert a wedge into the opening to prevent vibrations.

8. Protégez le dossier de la scie à l'aide d'un carton. S'il est impossible de couper le long du dossier sur le dessus du comptoir, coupez par en dessous. Tracez une ligne guide avant de couper.

Protect the counter backsplash from the saw by using a piece of cardboard. If it is impossible to cut along the backsplash on the top of countertop, cut it from underneath. Trace a guiding line before cutting.

9. Insérez l'évier dans l'ouverture pour vérifier que l'ouverture correspond aux dimensions. Apportez les correctifs de coupe, s'il y a lieu. Appliquez un cordon de silicone transparent au pourtour de l'ouverture. Avant d'installer l'évier, installez la crépine (voir page 4).

Place the sink into the opening to verify that the opening fits the sink dimensions. Make the necessary cut adjustments, if necessary. Apply a bead of clear silicone around the edge of the opening. Before installing the sink, install the strainer (see page 4).

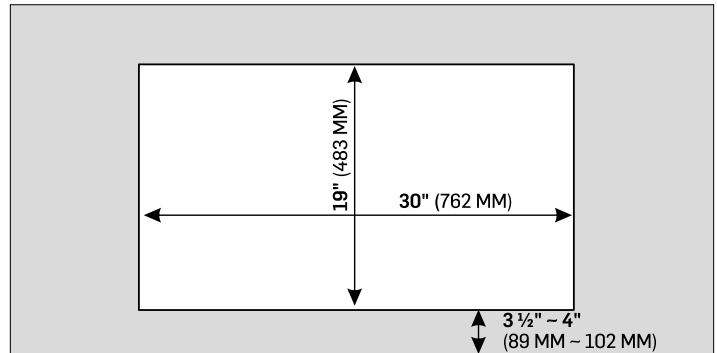

10. Positionnez l'évier et installez les attaches et les vis incluses. Commencez à serrer légèrement les attaches conformément au schéma. Serrez ensuite jusqu'à ce que l'évier soit correctement en place. ASSUREZ-VOUS DE NE PAS TROP SERRER LES VIS, CAR CELA POURRAIT ENDOMMAGER L'ÉVIER.

Veillez noter qu'il y a deux types d'attaches dans la boîte d'attaches d'installation encastrée. Utilisez les attaches B aux positions B, et les attaches A aux positions A. Consultez l'image suivante :

Position the sink and install the included fasteners and screws. Begin to lightly tighten the fasteners and screws according to the diagram. Tighten only until the sink sits properly in place on the countertop. MAKE SURE TO NOT OVERTIGHTEN THE SCREWS, AS THIS MAY CAUSE DAMAGE TO THE SINK.

Please note that there are two types of clips in the box of topmount clips. Please use Type B clips at Position B, and Type A clips at Position A. Please refer to the following picture:

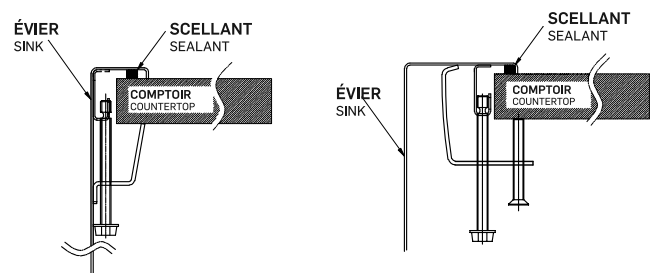

Attaches A
Type A Clips

Attaches B
Type B Clips

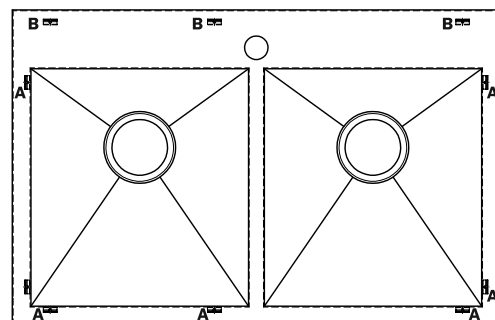

11. Installez le tuyau de vidage et les raccords du robinet et ouvrez l'alimentation d'eau afin de vous assurer qu'il n'y a pas de fuites.

Install the drain hose and faucet connectors and turn on the water supply to make sure there are no leaks.

INSTALLATION SOUS PLAN

UNDERMOUNT INSTALLATION

GUIDE D'INSTALLATION

INSTALLATION GUIDE

Si vous souhaitez effectuer une installation sous plan de votre évier, demandez l'aide d'un professionnel*. Un comptoir en pierre, en granit ou en quartz doit être utilisé pour l'installation sous plan (voir les dimensions à respecter dans les schémas suivants).

If you want to perform an undermount installation of your sink, ask a professional for help. A countertop made of stone, granite or quartz must be used for an undermount installation (see following illustrations for dimensions).

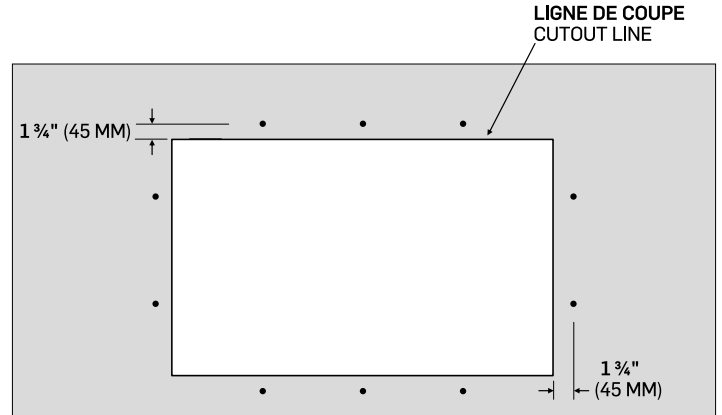
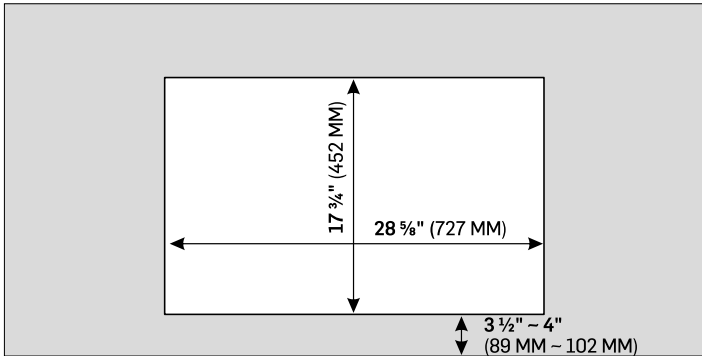

EMPLACEMENT DES TROUS D'ATTACHES
SOUS LE COMPTOIR (VUE DU DESSOUS)
UNDERMOUNT CLIP HOLE LOCATIONS
(UNDERSIDE OF COUNTERTOP)

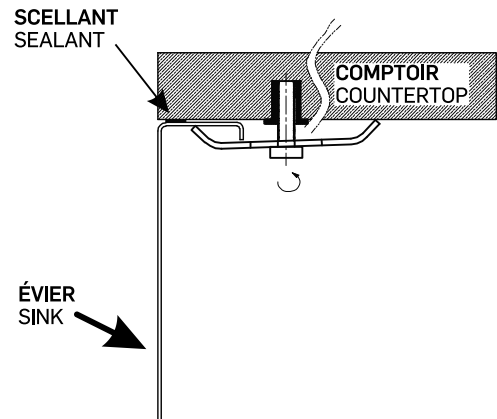
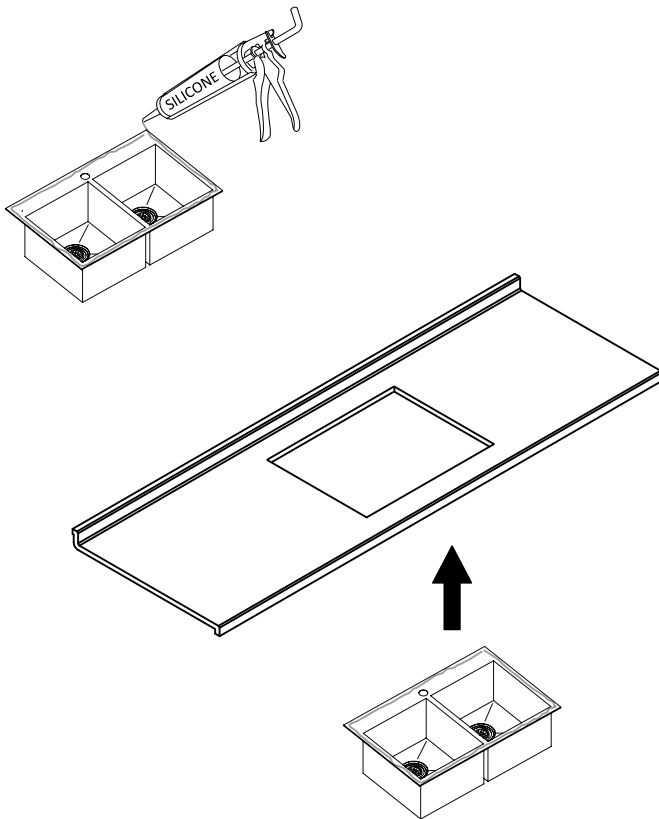

Installation des crépines

Installing the strainer

Appliquez du scellant sur la partie inférieure du collet des crépines et insérez les crépines dans l'ouverture de l'évier. Assemblez le joint de caoutchouc, la rondelle de friction et l'écrou autobloquant sur le filet des crépines, sous l'évier. Serrez l'écrou autobloquant à la main sans trop le serrer. Assemblez le collet de plastique et le tuyau de vidange (non fourni) ensemble, puis installez l'écrou de raccord à la main. Ne la serrez pas trop.

Apply sealant to the underside of the strainer flanges and insert both strainers into the sink openings. Assemble the rubber gasket, friction washer and locknut onto the strainer threads from underneath the sink. Tighten the locknut by hand. Do not overtighten. Assemble the plastic flange and drain pipe together (not supplied), then install the coupling nut by hand. Do not overtighten.

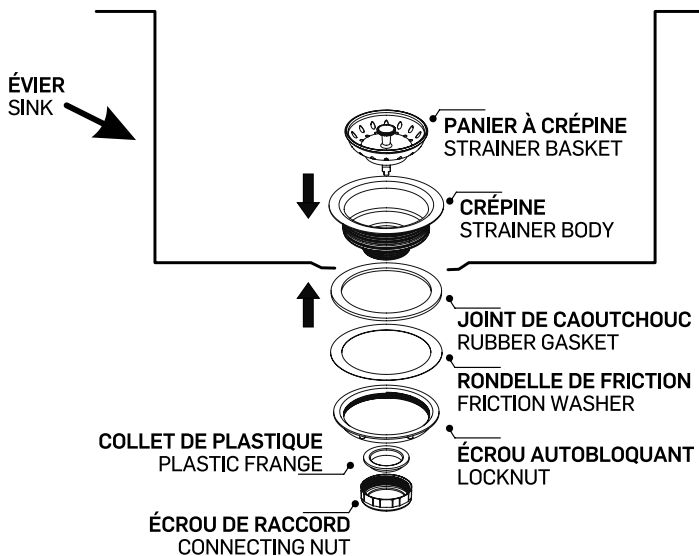

Consignes de nettoyage

Cleaning instructions

Les nettoyeurs liquides contiennent des agents nettoyants et polisseurs qui aident à préserver le lustre original de votre évier. N'utilisez jamais de nettoyeurs à base d'abrasifs ou qui contiennent du chlore (hypochlorite de sodium) ou de l'acide chlorhydrique. N'utilisez jamais de laine d'acier ni de tampons à récurer. Utilisez un nettoyeur non abrasif pour votre évier en acier inoxydable. Une solution d'eau avec du savon à vaisselle ou du vinaigre peut convenir. Cela permettra d'éliminer tout résidu ou matière grasse résultant de la préparation des aliments ou du lavage de vaisselle, et ce, sans égratigner la surface de la cuve ou le fini miroir du dessus. Pour une tache plus tenace, utilisez un nettoyeur domestique non abrasif. Lisez toujours les instructions sur l'emballage avant d'utiliser un produit dans l'évier. Chaque fois que l'évier est nettoyé, la dernière étape est de le rincer à fond et de l'assécher ensuite. Évitez de laisser de la vaisselle ou des aliments dans l'évier.

Use a soft cloth and a non-abrasive cleaner for your stainless steel sink. A water solution with dishwashing soap vinegar will work well. This will eliminate all residue or greasy material resulting from food material or dishwashing without scratching the surface of the bowl or the mirror finish around the top. For tougher stains or blemishes, use a non-abrasive household cleaner. Always read packaging instructions before using a cleaning product on sink. Liquid cleaners contain cleaning agents and polishers that help to preserve the original shine of your sink. Never use abrasive cleaners or cleaners containing chlorine (sodium hypochlorite) or hydrochloric acid. Never use steel wool or scouring pads. After each cleaning, the final step is to thoroughly rinse and dry. Avoid leaving dishes or food in the sink when drying.

ÉGRATIGNURES / SCRATCHES

Tout comme n'importe quelle surface métallique, votre évier en acier inoxydable subira des égratignures. Il s'agit d'une usure normale et au fil du temps, elles se fondront dans le fini de votre évier. En utilisant une poudre légèrement abrasive comme Cameo®, cela peut réduire l'apparence de fines égratignures.

Like any metal surface, your stainless steel sink will inevitably undergo light scratching. This is a result of normal wear and will merge with the sink finish over time. You can reduce the appearance of minor scratches by using lightly abrasive powders such as Cameo®.

*IMPORTANT : LES DIMENSIONS DONNÉES ICI NE DOIVENT PAS SERVIR AU DÉCOUPAGE FINAL. AUCUNE CONSTRUCTION NE DEVRAIT ÊTRE EFFECTUÉE PAR L'INSTALLATEUR SANS AVOIR LE PRODUIT EN MAIN. LES MESURES POURRAIENT VARIER EN RAISON DE PERFECTIONNEMENTS APPORTÉS AU PRODUIT AU FIL DU TEMPS. NI LE FABRICANT NI LE DISTRIBUTEUR NE POURRONT ÊTRE TENUS RESPONSABLES D'UN ÉCART ENTRE LES MESURES PRÉSENTÉES ICI ET LES MESURES RÉELLES DU PRODUIT. CE PRODUIT DEVRAIT ÊTRE INSTALLÉ PAR UN PROFESSIONNEL CERTIFIÉ, CONFORMÉMENT À LA RÉGLEMENTATION EN VIGUEUR. *CAUTION: THE SIZES PROVIDED HEREIN ARE NOT INTENDED AS FINISHED CUT SIZES. NEVER INSTALL UNLESS YOU ARE IN POSSESSION OF THE PRODUCT. MEASUREMENTS MAY VARY AS A RESULT OF IMPROVEMENTS MADE TO THE PRODUCT OVER TIME. NEITHER THE MANUFACTURER NOR THE DISTRIBUTOR SHALL BE LIABLE FOR VARIANCES BETWEEN THE MEASUREMENTS SHOWN HERE AND THE PRODUCT'S ACTUAL MEASUREMENTS. THIS PRODUCT SHOULD BE INSTALLED BY A CERTIFIED PROFESSIONAL, IN ACCORDANCE WITH THE REGULATIONS IN EFFECT.

TS0520

XAYA	FINI SATIN / SATIN FINISH
33001124	Fabriqué et emballé en Chine / Made and Packaged in China
TASSILI.CA	Importé par / Imported by NOVELCA Québec, Canada G2J1C8



TASSILI SUPRA®